



## CARPORT - DWUSTANOWISKOWY

Carporty to nie tylko praktyczne rozwiązanie dla ochrony pojazdów przed warunkami atmosferycznymi, ale również estetyczny element architektoniczny, który doskonale integruje się z otoczeniem. Zapewniają nie tylko schronienie dla samochodów, ale także stanowią atrakcyjne rozwiązanie dla osób ceniących styl i funkcjonalność.



**OSZCZĘDNOŚĆ  
CZASU**



**WYJĄTKOWA  
ODPORNOŚĆ**



**NAJWYŻSZA  
JAKOŚĆ**



**UNIWERSALNY  
MONTAŻ**



# CARPORT

Carport to otwarta konstrukcja z dachem, zazwyczaj wolno stojąca, służąca do przechowywania pojazdów, takich jak samochody, motocykle czy przyczepy kempingowe. W odróżnieniu od zamkniętego garażu, carport nie posiada ścian bocznych, co nadaje mu lekki i przestronny charakter.

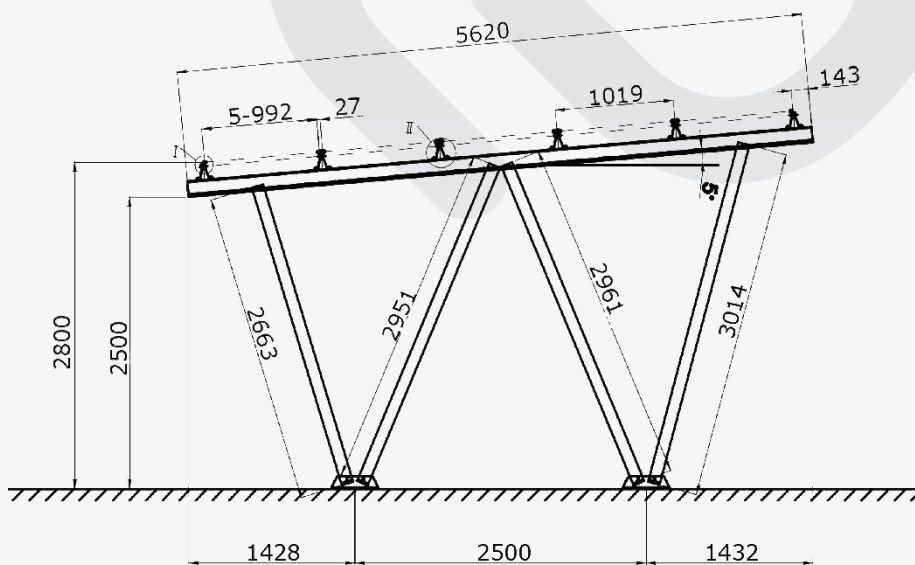

## Parametry Techniczne

Miejsce Instalacji	Otwarta przestrzeń
Kąt Nachylenia	5-15 stopni lub inny
Panel Słoneczny	Ramkowy lub bezramkowy
Orientacja Panelu	Pozioma lub pionowa
Maksymalne Obciążenie Wiatrem	Do 60 m/s
Maksymalne Obciążenie Śniegiem	Do 1.0 kN/m <sup>2</sup>
Materiał Główny	AL6005-TS
Materiał Złączy	Stal wysokogatunkowa SUS304
Kolor	Naturalny
Gwarancja	12 lat
Żywotność	25 lat
Wodoodporność	Dostępna